

**XP110C - XP111C  
XP110D - XP111D  
XP111R**

**DRUCK**

1-stufige Regelgeräte

INHALT:

<b>1. ANSCHLUSS - UND SICHERHEITSHINWEISE</b>	<b>1</b>
1.1. Bitte vor dem Anschluß lesen	1
1.2. Sicherheitshinweise	1
<b>2. ALLGEMEINE BESCHREIBUNG</b>	<b>1</b>
<b>3. FRONT-ANZEIGE</b>	<b>1</b>
3.1. LED-Anzeigen	2
<b>4. FUNKTIONS- UND PARAMETEREBENE</b>	<b>2</b>
4.1. Funktions-Menü	2
4.2. Auflistung der Funktionen	2
4.3. Zeit um Menü zu verlassen	2
4.4. Zugang zu Parameterebene "Pr2" (Paßwort)	2
4.5. Parameterwerte ändern	2
<b>5. PARAMETER-LISTE</b>	<b>3</b>
<b>6. INSTALLATION UND MONTAGE</b>	<b>3</b>
<b>7. ELEKTRISCHE ANSCHLÜSSE</b>	<b>3</b>
<b>8. FEHLER-ANZEIGEN</b>	<b>3</b>
8.1. Quittierung von Summer und Alarm-Relais	4
8.2. Automatische Alarmquittierung	4
<b>9. TECHNISCHE DATEN</b>	<b>4</b>
<b>10. ANSCHLUSSPLÄNE</b>	<b>4</b>
<b>11. WERKSPARAMETER</b>	<b>5</b>

IN KÜRZE:

**Programmierung**

**SET +** ▼ Funktionsmenü: Tasten für 3s gedrückt halten  
Mit ▼ Pr2 anwählen, danach SET  
**321** Paßwort 321 vorgeben (jede Ziffer, danach SET)

→ Sie befinden sich in der Parameter-Liste

**Sollwert ändern**

**SET** für 2 sec. gedrückt halten  
Mit ▼ ▲ gewünschten Wert vorgeben  
**SET** zur Bestätigung des neuen Sollwertes

**1.  ANSCHLUSS- UND SICHERHEITSHINWEISE**

**1.1. Bitte vor dem Anschluß lesen**

- Das Handbuch wurde so gestaltet, daß eine einfache und schnelle Hilfe gewährleistet ist.
- Die Geräte dürfen aus Sicherheitsgründen nicht für vom Handbuch abweichende Applikationen eingesetzt werden.
- Bitte prüfen sie vor dem Einsatz des Reglers dessen Grenzen und dessen Anwendung.

**1.2.  Sicherheitshinweise**

- Vor dem Anschluß des Gerätes prüfen Sie bitte ob die Spannungsversorgung dem auf dem Gerät aufgedruckten Zahlenwert entspricht.
- Bitte beachten Sie die vorgeschriebenen Umgebungsbedingungen bzgl. deren Feuchte- und Temperatur-Grenzen. Werden diese Bedingungen nicht eingehalten sind Fehl-Funktionen nicht auszuschliessen.
- Achtung: Vor dem Einschalten des Gerätes bitte nochmals den korrekten Anschluß überprüfen.
- Nie das Gerät ohne Gehäuse betreiben.
- Im Falle einer Fehl-Funktion oder Zweifel wenden Sie sich bitte an den zuständigen Lieferanten.
- Beachten Sie die maximale Belastung der Relais-Kontakte (siehe technische Daten).
- Bitte beachten Sie, daß alle Fühler mit genügend großem Abstand zu spannungsführenden Leitungen installiert werden. Damit werden verfälschte Temperatur-Messungen vermieden und das Gerät vor Spannungseinstreuungen über die Fühler-Eingänge geschützt.
- Bei Anwendungen im industriellen Bereich mit kritischer Umgebung empfiehlt sich die Parallel-Schaltung von RC-Gliedern (FT1).

**2. ALLGEMEINE BESCHREIBUNG**

Die Modelle XP110C, XP111C (Tafeleinbau-Gehäuse 74x32mm) und XP110D, XP111D (DIN-Schienengehäuse) und XP111R (Tafeleinbau-Gehäuse 72x72mm) sind 2-Punkt-Regler mit direkter oder indirekter Wirkung (vom Anwender vorgebar). Der gewünschte analoge Eingang muß bei Bestellung angegeben werden.

**3. FRONT - ANZEIGE**

**SET:** **Anzeige des Sollwerts:** Bei einmaliger Betätigung der SET-Taste wird der Sollwert für 5s angezeigt.

**Verändern des Sollwerts:** Die SET-Taste für mind. 2s gedrückt halten. Danach wird der Sollwert angezeigt, dies wird signalisiert durch einen blinkenden Punkt in der ersten LED-Anzeige. Die Veränderung des Sollwerts geschieht mittels Tasten **AUF** oder **AB**. Die Sollwert-Vorgabe wird nach 15s ohne Betätigung einer Taste gespeichert bzw. nach einmaliger Betätigung der SET-Taste. Danach wird der gemessene Wert angezeigt.

▲ (AUF) Im Programmiermodus oder im Funktionsmenü werden Werte erhöht bzw. weitere Kurzbezeichnungen angewählt. Bei Gedrückthalten der Taste geschieht dies im Schnelldurchlauf.

▼ (AB) Im Programmiermodus oder im Funktionsmenü werden Werte gesenkt bzw. weitere Kurzbezeichnungen angewählt. Bei Gedrückthalten der Taste geschieht dies im Schnelldurchlauf.

### TASTEN-FUNKTIONEN:

- ▼ + ▲ **Tastatur entriegeln:** Tasten für 3s gedrückt halten (siehe Funktion "LOC").
- SET + ▼ **Funktionsmenü:** Tasten für 3s gedrückt halten.
- SET + ▲ **Programmirebene verlassen** und gemessene Temperatur anzeigen.

### 3.1. LED-Anzeigen

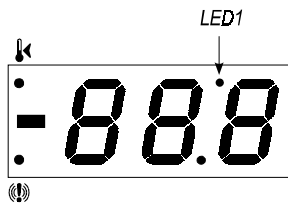

Die verschiedenen Funktionen und Zustände werden durch eine Reihe von LED Anzeigen ausgewiesen. Nachstehend werden die Bedeutungen der Anzeigen genannt.

LED	MODE	FUNKTION
	LEUCHTET	Ausgang aktiv
LED1	BLINKT	Programmirebene (blinkt mit LED 2)
	LEUCHTET	- Signalisierung eines Alarm-Zustandes - Befindet man sich in der tieferen Programmirebene "Pr2", die nur mit Paßwort erreichbar ist, wird durch das Leuchten der Alarm-LED signalisiert, daß der angezeigte Parameter auch in der ersten Ebene "Pr1" (ohne Paßwort, sogenannte Bediener Ebene) erreichbar ist.

## 4. FUNKTIONS- UND PARAMETEREBENE

### 4.1. Funktions-Menü

Beinhaltet alle wichtigen Funktionen die das Regelgerät bietet.

#### Eintritt in das Funktionsmenü:

- In das Menü gelangt man durch gemeinsame Betätigung der „SET“ und „AB“-Taste für 3s. Die Kurz-Bezeichnung der ersten Funktion wird angezeigt.
- Mit der AUF oder AB-Taste lassen sich alle weiteren Funktions-Kurzbezeichnungen anwählen.
- Mit Betätigung der SET-Taste wird die gerade eingblendete Funktion aktiviert.

### 4.2. Auflistung der Funktionen

1. "Pr1": beinhaltet alle für den Anwender erreichbaren Parameter.

2. "Pr2": beinhaltet alle Parameter des Geräts (Service-Ebene). Für diese Ebene ist die Vorgabe eines Paßworts erforderlich. In dieser Ebene ist festgelegt, welche Parameter in der 1. Ebene „Pr1“ verfügbar sind. Eine Modifizierung wird durch Anwahl des Parameters und, danach gemeinsame Betätigung der Tasten „SET1“ und „AB“ erreicht. Ist der Parameter in Ebene „Pr1“ verfügbar leuchtet (Alarm-LED).
3. LOC: Tastatur blockieren. Wenn aktiviert blinkt "POF" für einige Sekunden. Nur die Sollwert-Anzeige bleibt.
4. "Out": um das Funktionsmenü zu verlassen.

### 4.3. Zeit um Menü zu verlassen

Wird für mind. 15s keine Taste betätigt, erscheint die gemessene Temperatur in der Anzeige.

### 4.4. Zugang zu Parameter-Ebene "Pr2" (Paßwort)

Um in die Parameter-Liste der 2. Ebene "Pr2" zu gelangen ist die Vorgabe eines Paßworts erforderlich.

1. Im Funktions-Menü die Kurzbezeichnung "Pr2" anwählen und danach die Taste „SET“ betätigen. "PAS" blinkt in der Anzeige abwechselnd mit "0--".
2. Mit der „AUF“ oder „AB“-Taste werden die korrekten Ziffern vorgegeben.
3. Bestätigen Sie mit Taste "SET" die Vorgabe und wiederholen Sie die Schritte 2 und 3, um die noch fehlenden Ziffern zu ergänzen.
4. Punkt 2 und 3 für die folgenden Ziffern wiederholen.
5. Wenn das Paßwort korrekt war, wird nach der letzten Ziffern-Vorgabe "Pr2" in der Anzeige ausgewiesen. Wenn das Paßwort falsch war muß die Prozedur von neuem durchgeführt werden.

Wird für min. 15s keine Taste betätigt erscheint in der Anzeige wiederum die Raum-Temperatur.

**Das PASSWORT ist 321**

Jeder Parameter in Ebene 2 "Pr2" kann für die Ebene "Pr1" (Anwender-Ebene) erreichbar werden durch gemeinsames Betätigen von „SET“ + „AB“. Ist der Parameter in Ebene "Pr1" präsent, leuchtet die LED 5.

### 4.5. Parameterwerte ändern

Jeder Parameter ist mit einer Kurzbezeichnung versehen.

Um die Parameter-Werte zu verändern gehen Sie bitte wie folgt vor:

1. Eintritt ins Funktionsmenü und gewünschte Parameter-Liste auswählen: Pr1, oder Pr2.
2. Bitte mit Taste „AUF“ oder „AB“ die gewünscht Kurzbezeichnung anwählen, welche verändert werden soll.
3. Die Taste " SET" betätigen, um den Wert anzuzeigen.
4. Mit den Tasten „AUF“ oder „AB“ den gewünschten Wert vorgeben.
5. Die Taste "SET" zur Speicherung des vorgegebenen Wertes einmal betätigen, danach wird die nächste Parameter-Kurzbezeichnung angezeigt.

**Austritt:** Das Menü wird verlassen, wenn für mind. 15s keine Taste betätigt wird oder mit gemeinsamer Betätigung der Tasten "SET" und "AUF".

**Bemerkung:** Wert-Änderungen werden nach Nicht-Betätigung einer Taste von mind. 15s gespeichert bzw. durch gemeinsame Betätigung von "SET"+ "AUF".

### 5. PARAMETER-LISTE

**Hy1 Hysterese 1** (der Vorgabe-Bereich ist abhängig von der Eingangsart) Schalthysterese des Sollwerts mit positiven oder negativen Werten (Regelungsart mit S1C vorgeben). Der Parameter darf nicht mit Null vorgegeben werden.

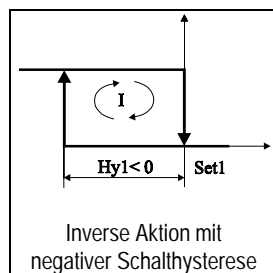
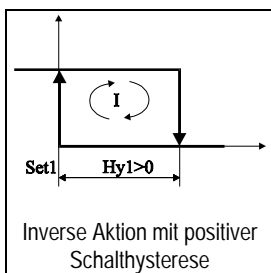
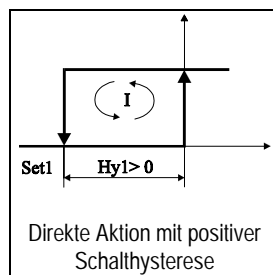
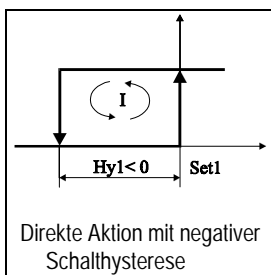

- LS1 Untere Sollwert-Grenze SET:** (kleinste Sollwert-Vorgabe) Fixiert für den Anwender die kleinste mögliche Sollwert-Vorgabe.
- US1 Obere Sollwert-Grenze:** Fixiert für den Anwender die obere Sollwert-Grenze.
- ALU Hoch-Alarm:** wenn dieser Wert für mind. die Alarm-Verzögerungszeit Ald überschritten wurde.
- ALL Tief-Alarm:** wie ALU, jedoch Unterschreitung des Werts.
- Ald Alarm-Verzögerungszeit:** Ist eine Über- oder Unterschreitung von Hoch- oder Nieder-Grenze des Alarms für mind. diese Zeit angestanden wird ein Alarm ausgelöst.
- dAO Alarm-Verzögerungszeit nach Geräte-Inbetriebnahme**
- od Ausgangsverzögerung** Zur Vermeidung eines fehlerhaften Ansprechens des Relais bei hochfrequenten Netzstörungen (aktivieren=>deaktivieren oder deaktivieren=>aktivieren).
- LCI Unterer analoger Anzeigewert:** Unterer Anzeigewert bei Stromeingang 4 mA (nur für Modelle mit Stromeingang).
- UCI Oberer analoger Anzeigewert** Oberer Anzeigewert bei Stromeingang 20 mA (nur für Modelle mit Stromeingang).
- OPb Kalibrierung:** Fühler-Abgleich
- Ptb Parameter-Tabelle:** Werkparameter
- S1C Relais-Funktion:** wähle direkte (kühlen) oder inverse (heizen) Aktion.
- So1 Relais-Position bei Fühler-Defekt:** Relais öffnet oder schließt bei Fühler-Fehler.

**Hdd Stellenanzeige:** Die rechte 7 Segment-Anzeige kann auf Ziffern von 0 oder 5 begrenzt werden oder in 10'er Schritten.

Beispiel Hdd= 0 : 231, 232, 233...

Hdd= 1 : 230, 235, 240...

**rES Dezimalpunkt-Anzeige EIN/AUS:** Auswahl der Anzeige mit oder ohne Dezimalpunkt

**Bemerkung1:** wird der Dezimalpunkt bei Strom- oder Spannungseingängen deaktiviert muß "LCI" und "UCI" mit 10 multipliziert werden.

**Bemerkung2:** (bei allen Modellen) wird gewechselt nach Dezimalpunktanzeige werden alle Parameterwerte die in Druck ausgedrückt sind automatisch durch 10 geteilt, einschließlich des Sollwerts.

**ALC Konfiguration des Alarms:** 0 = der Hoch- und Niederalarm sind relative Werte bzgl. des Sollwertes  
1 = der Hoch- und Niederalarm sind absolute Werte

### 6. INSTALLATION UND MONTAGE

Die Modelle **XP110C, XP111C** sind Tafelbaugeräte für einen Ausschnitt von 71x29 mm. Die Befestigung geschieht über ein Schnellfixiersystem.

Die Modelle **XP110D, XP111D** sind für DIN-Schienenmontage (Omega3).

Die Modelle **XP111R** sind Tafelbaugeräte für einen Ausschnitt von 68x68. Die Befestigung geschieht über spezielle Fixierschrauben.

Die Umgebungstemperatur während des Betriebs sollte 0 bis 50 °C betragen. Es sollten zu heftige Vibrationen, starke Verschmutzungen, Wasser oder aggressive Gase vermieden werden. Dasselben Punkte gelten auch für die angeschlossenen Fühler.

### 7. ELEKTRISCHE ANSCHLÜSSE

Die Geräte sind mit Schraubklemmen für Anschlußdrähte max. 2,5 mm<sup>2</sup>. Bitte die Anschlüsse der Spannungsversorgungen der Lasten getrennt vom Gerät verlegen. Die Fühler-Anschlüsse sollten nicht parallel zu spannungsführenden Leitungen verlegt werden bzw. auch nicht Fühler-Leitungen kreuzen.

### 8. FEHLER-ANZEIGEN

Meldung	Ursache	Ausgänge
"ooo" blinkt	Unterbrechung des angeschlossenen Fühlers	Alarm-Ausgang EIN, Relais-Ausgänge gemäß Parameter "So1"
"CCC" blinkt	Kurzschluß des angeschlossenen Fühlers	Alarm-Ausgang EIN, Relais-Ausgänge gemäß Parameter "So1"
"HA" abwechselnd mit der gemessenen Druck	Hoch-Alarm	Alarm-Ausgang EIN, andere Ausgänge bleiben unberührt
"LA" abwechselnd mit der gemessenen Druck	Tief-Alarm	Alarm-Ausgang EIN, andere Ausgänge bleiben unberührt

### 8.1. Status des Alarm-Relais

MODE	RELAIS STATUS
Instrument stromlos	Geschlossen
Normalbetrieb	Offen
Alarm	Geschlossen

### 8.2. Quittierung von Summer und Alarm-Relais

Der Summer und das Alarm-Relais werden durch Betätigen einer beliebigen Taste deaktiviert. Bestehen weiterhin die Bedingung die einen Alarm verursachen bleibt der Fehler-Code in der Anzeige und erlischt sobald die Alarm-Situation nicht mehr besteht.

### 8.3. Automatische Alarmquittierung

Die Fühler-Fehler "ooo", "ccc" werden nach 30 Sekunden angezeigt. sobald kein Fühler-Fehler mehr besteht vergehen weitere 30 Sekunden bis die Alarm-Anzeige erlischt. Vor Austausch der Sonde bitte nochmals deren Anschlüsse überprüfen.

Der Temperatur-Alarm "HA" und "LA" erlöschen automatisch, wenn der erlaubte Temperatur-Bereich wieder erreicht wurde.

## 9. TECHNISCHE DATEN

Gehäuse: ABS selbstverlöschend.

Abmessungen:

XP110C, XP111C: Frontmaß 74x32mm, Tiefe 60mm

XP110C, XP111D: DIN-Schienen-Modul 70x85mm, Tiefe 61mm

XP111R: Frontmaß 72x72mm, Tiefe 100mm

Montage:

XP110C, XP111C: Tafelbau-Gerät für Ausschnitt 71x29 mm.

XP110D, XP111D: DIN-Schiene

XP111R: Tafelbau-Gerät für Ausschnitt 68x68 mm.

Schutzart von vorne: IP65

Anschlüsse: Schraubklemmen-Anschlüsse  $\leq 2,5\text{mm}^2$

Spannungsversorgung:

XP110C, XP111C: 12Vac/dc, -10% +15% 50/60Hz.

XP110D, XP111D, XP111R: 110/230Vac +/-10%, 50/60Hz

Leistungsaufnahme: max. 3 VA

Anzeige: 3 Ziffern rot, LED, Höhe 14,2 mm.

Eingänge: gemäß Bestellung: 4÷20mA oder 0÷1V oder 0÷10V

Relais-Ausgänge:

Ausgang : Relais SCHLIEßER 8(3) A , 250Vac

XP111R WECHSLER 8(3) A, 250 Vac

Alarm: Relais ÖFFNER 8(3) A, 250Vac

(nur XP111C, XP111D, XP111R)

Anderere Ausgänge: akustischer Alarm (nur XP111C, XP111D, XP111R)

Daten-Speicherung: nicht-flüchtiger Speicher (EEPROM)

Arbeitstemperatur: 0..60 °C.

Lager-Temperatur: -30..85 °C.

Feuchte: 20÷85% (ohne Kondensierung)

Meßbereich: gemäß der Sonde

Genauigkeit bei 25°C:  $\pm 0,2$  °C,  $\pm 1$  Ziffer

## 10. ANSCHLUSSPLÄNE

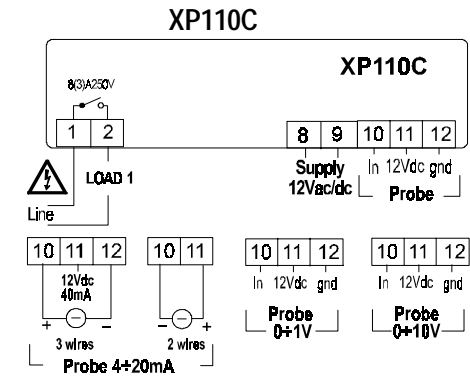

PP07, PP30: connect the brown wire to 11; the white wire to 10

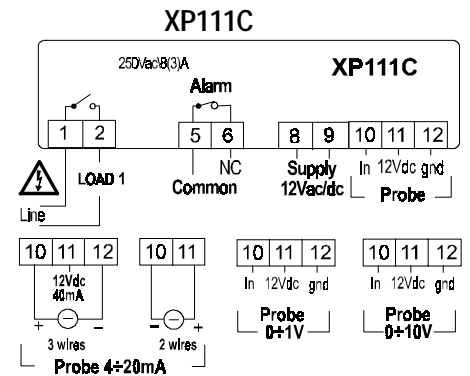

PP07, PP30: connect the brown wire to 11; the white wire to 10

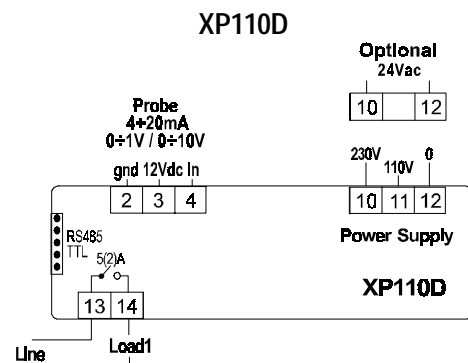

PP07, PP30: connect the brown wire to 3; the white wire to 4

### XP111D

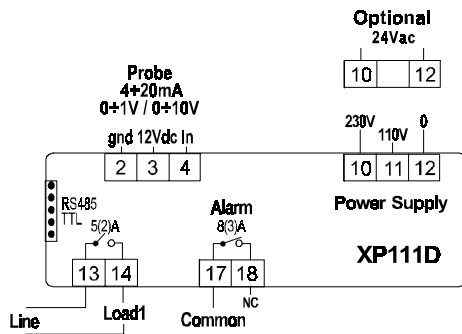

PP07, PP30: connect the brown wire to 3; the white wire to 4

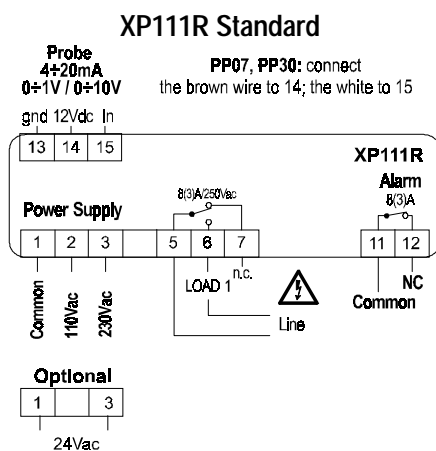

**XP111R**  
mit RS485 und analoger Ausgang

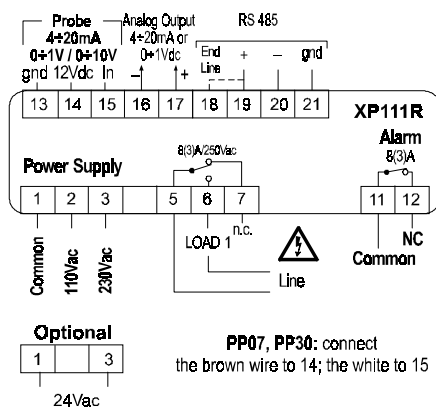

### 11. WERKSPARAMETER

COD	PARAMETER	BEREICH	Kurz-bez.	Wert %
Set	Sollwert	LS1÷US1	Pr1	0/32
Hy1	Schalthysterese	Ges. Meßbereich	Pr1	-1/-2
LS1	Kleinster Sollwert	Untere Skala / Set	Pr2	Min
US1	Größter Sollwert	Set./ Obere Skala	Pr2	Max
ALU	Vorgabe für Hochalarm	Ges. Meßbereich	Pr2	10/18
ALL	Vorgabe für Niederalarm	Ges. Meßbereich	Pr2	-10/-18
Ald	Alarm-Verzögerungszeit	0÷999 min	Pr2	15
dAO	Alarm-Verzög. bei Start	0÷999 min	Pr2	30
od	Ausgangsverzögerung	0÷500 sec	Pr2	0
LCI	Unterer analoger Wert	Abh. von Fühler	Pr2	Variabel
UCI	Oberer analoger Wert	Abh. von Fühler	Pr2	Variabel
OPb	Fühler-Abgleich	Ges. Meßbereich	Pr2	0
Ptb	Werksparemeter	--	Pr2	--
S1C	Indirekte/direkte Wirkung	0=Invers 1=Direkt	Pr2	0
So1	Relais-Position bei Fühler-Fehler	0=offen 1=geschlossen	Pr2	0
Hdd	Halbziffern-Anzeige	0=AUS 1=EIN	Pr2	0
RES	Dezimalpunkt	0=AUS 1=EIN	Pr2	0
ALC	Alarm-Konfiguration	0= relativ 1= absolut	Pr2	0